



「元気」「勇気」「感動」をスローガンに、平成16年10月に新しい「江津市」が生まれました。日本海や江の川などの豊かな水系、豊穡な山々の緑。豊かな自然や文化に囲まれて、江津市民皆様の新しい歴史が始まりました。

高度情報化、国際化、高齢化、価値観の多様性など、環境変化の著しい今日、地域社会自ら、基本理念のもとに、個性ある存在意義の確立が求められる時代となっています。

そのような背景の中、「江津市」のイメージを明確に形成し、市民の皆様と共に歩んでいく象徴として基本理念を表すシンボルマーク（市章）・ロゴタイプを制定しました。

このガイドには基本的なシンボルマーク・ロゴタイプの制作基準を記載しています。ガイドに沿って使用いただくよう、お願いいたします。

【使用に関する問い合わせ先】

江津市 政策企画課 政策企画係

〒695-8501 島根県江津市江津町1016番地4

電話 0855-52-7925（直通）

（2021年5月改定）

江津市のシンボルマークです。

シンボルマークとロゴタイプなど、デザインが一体となったイメージは人々に広く訴えます。理念や個性を視覚的に伝達する「ビジュアル・アイデンティティ」は、江津市を広く表現する大切な言語となります。形、色、文字それぞれの意味をご理解のうえ、使用基準に沿ってあらゆる場面でご使用いただき、市民の皆様にご誇りをもってもらえる、「ブランドマーク」に育ててゆきましょう。

新しいシンボルマーク



江津市の頭文字の「G」を基本にして、中央から外に向かって伸びる2枚の翼は石央の中核都市として飛躍する姿を表現するとともに、これを取り囲む円は両市町の「和」と「団結」をもって、より大きく、よりすばらしい希望に燃えて発展していく新市の姿を象徴しています。

カラーコンセプト

合併に伴う新生「江津市」市章選定において、広く新生「江津市」の在り方をアピールすることを目的に、新しい江津市の基本理念である「元気」「勇気」「感動」をイメージできる色で表現しています。



レッド／「元気」 (DIC158)

「元気」の言葉から「明るい」「躍動」など活発なイメージが連想され、カラーイメージは明るい色、特に、レッド系で表現しています。これは、江津市から望む日本海に沈む夕日の景観には朝日とは違った神々しさと感動、そして、明るい明日を期待できる「力」があります。その「元気」を、オレンジ色の強いレッドで表現しています。



グリーン／「勇気」 (DIC572)

勇気は心の中から沸き立つもので、万民が持っていたい「気」のひとつです。合併後に起こりえる数々の問題や難題に立ち向かう全市民の勇気、社会環境の変化に即応しながらも守って生きたい自然の美しさ、その地域の美しさを守る小さな行動の継続が、地球環境を守ることに繋がります。そして、そこには明るい未来があります。その「勇気」をイエロー色の強いグリーンで表現しています。



ブルー／「感動」 (DIC579)

感動は、純真な心があるからこそ得られるものです。地域交流の人の広がりから得る感動、海や山などの自然から得る感動など、どれもすばらしいものです。特に、日本海から得られる感動はその地域の大きな財産ではないでしょうか。その海は、世界に広がっています。江津を基点に日本だけでなく、世界に視野を広げられる人たちが増えていくことはすばらしいことです。その「感動」を、江津の海の色と純真な心のイメージを深いブルーで表現しています。

ロゴマーク設計規定

マークは複雑な曲線の組み合わせです。書き起こす際はこの規定に沿って作成ください。（凡例：200φ）

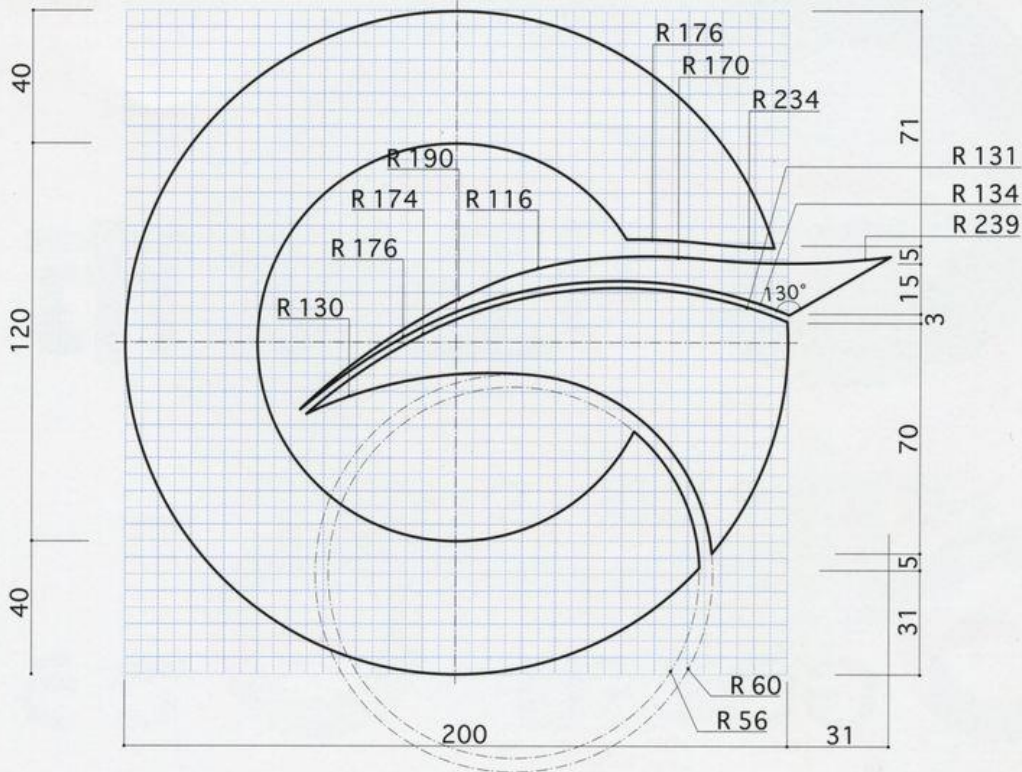

ロゴタイプ

マークに組み合わせる文字は、バランスのよいレイアウトになるようにオリジナルなデザインのものを用意しております。漢字はさんずいにモダンな印象を持たせて、フォーマルなゴシック体としています。英文もマークのフォルムにフィットするデザインを採用しています。マークとの組み合わせは、後述の基本レイアウト規定に必ず沿って行ってください。

江津市 GOTSU

モノクロ表現の際のトーン規定

モノクロで表現する際は、この濃度比率で表現してください。

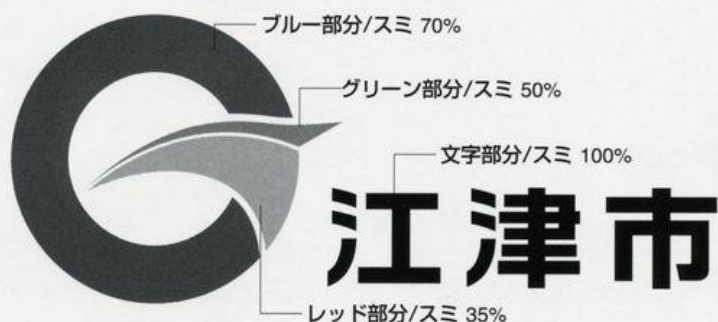

基本レイアウト規定

マーク・ロゴタイプは横組で、図に示す比率のものを基本とします。



英文の場合

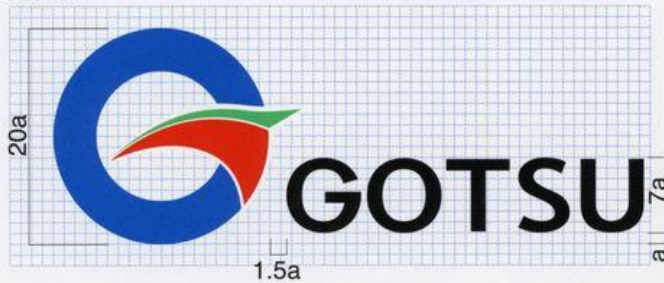

ひらがなの場合



ロゴタイプとふりがなの基本レイアウト



ふりがなをふる場合は「ごうつ」を「江」「津」「市」にそれぞれ振り分けて表記します。各漢字のセンターに合うようレイアウトしてください。
(数値は平均的な基準)

マーク・ロゴタイプを縦に並べる基準。



マークの見た目の中心線に合うようレイアウト。(数値は平均的な基準)

ロゴタイプが縦組みの基準。

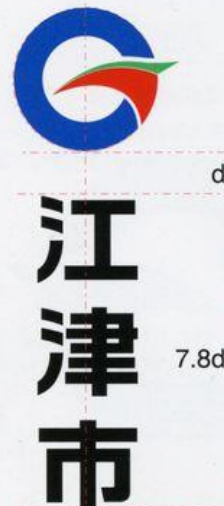

マークの見た目の中心線に合うようレイアウト。
(数値は平均的な基準)